

POPCORN EQUIPMENT

WARMER PARA PALOMITAS DE 6 COMPARTIMENTOS



POPJOi

ITEM: WP6C

WARMER PARA PALOMITAS

CONDICIONES DE INTALACIÓN



VOLTAJE DE
INSTALACIÓN
127 V



POTENCIA
2281 W



AMPERES:
18 A

DIMENSIONES

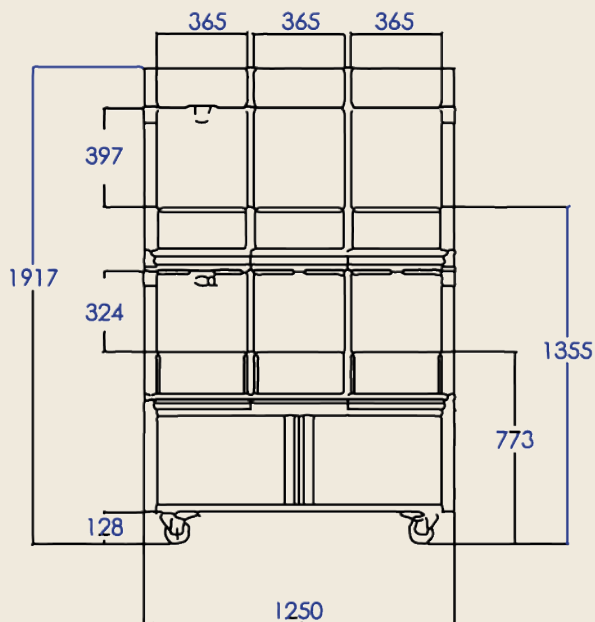

VISTA FRONTAL
* ACOTACIONES EN MM

ESPECIFICACIONES:

EQUIPO FABRICADO EN LÁMINA NEGRA CON ACABADO EN PINTURA ELECTROSTÁTICA.

DIVIDIDO EN 6 SECCIONES PARA DIFERENCIAR LOS SABORES DE LAS PALOMITAS.

CHAROLAS DE DERRAME POR SECCIÓN.

CUENTA CON UN SISTEMA DE CALENTAMIENTO.

BASADO EN RESISTENCIA, HI LIMIT Y VENTILADOR.

PISO DE PALOMITAS FABRICADO EN ALUMINIO PARA DISIPAR EL CALOR.

FOCOS TIPO LED DE ALTA POTENCIA PARA ILUMINAR LAS PALOMITAS.

ACCESO AL PRODUCTO EN LA PARTE FRONTAL DEL EQUIPO.

ACRÍLICOS EN LA PARTE POSTERIOR, LATERALES, INTERIORES Y BARRERAS.

SISTEMA DE ILUMINACIÓN PARA LETREROS FRONTALES CON LED'S DE ALTA POTENCIA.

GABINETE INFERIOR CON 2 PUERTAS PARA GUARDAR ENSERES O PRODUCTOS.

CUENTA CON 4 LLANTAS DE FRENO DE 4" DE DIÁMETRO PARA FACILITAR EL MOVIMIENTO DEL EQUIPO.

WARMER PARA PALOMITAS

POPJOI

NEWTON 16 INT 603, COL. POLANCO IV SECC. CDMX, CP. 11550
TEL. + 52 (55) 52 39 90 00
WWW.TESO.COM.MX

POP-JOI.COM

@POPJOI

POPCORN EQUIPMENT

6-COMPARTMENT POPCORN WARMER



POPJOi

ITEM: WP6C

POPCORN WARMER

INSTALLATION CONDITIONS



VOLTAJE
FACILITY
127 V



POWER
2281 W



AMPERES:
18 A

MEASURES

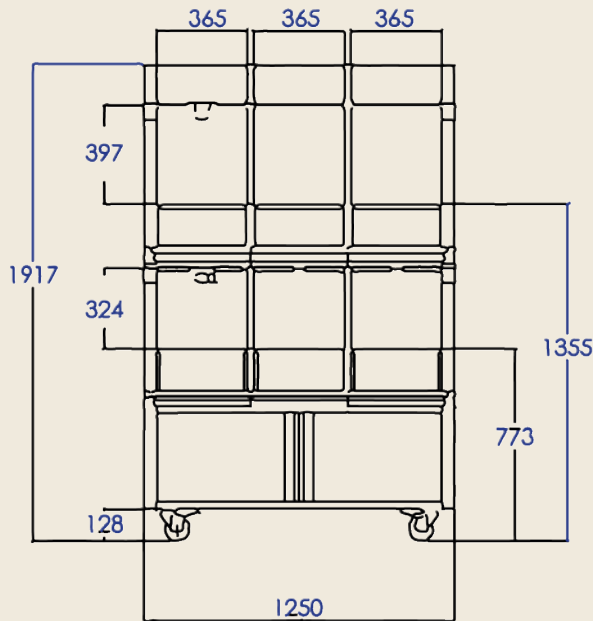

FRONTAL VIEW
* DIMENSIONS MM

SPECS:

EQUIPMENT MADE OF BLACK SHEET WITH ELECTRO-STATIC PAINT FINISH.

DIVIDED INTO 6 SECTIONS TO DIFFERENTIATE THE FLAVORS OF POPCORN.

SPILL TRAYS PER SECTION.

IT HAS A HEATING SYSTEM.

BASED ON RESISTANCE, HI LIMIT AND FAN.

POPCORN FLOOR MADE OF ALUMINUM TO DISSIPATE HEAT.

HIGH-POWER LED SPOTLIGHTS TO ILLUMINATE POPCORN.

ACCESS TO THE PRODUCT ON THE FRONT OF THE EQUIPMENT..

ACRYLICS ON THE BACK, SIDES, INTERIORS AND BARRIERS.

LIGHTING SYSTEM FOR FRONT SIGNS WITH HIGH POWER LEDS.

LOWER CABINET WITH 2 DOORS TO KEEP PRODUCTS.

IT HAS 4 BRAKE WHEELS 4" IN DIAMETER TO FACILITATE THE MOVEMENT OF THE EQUIPMENT.

POPJOI

POPCORN WARMER

NEWTON 16 INT 603, COL. POLANCO IV SECC. CDMX, CP. 11550
TEL. + 52 (55) 52 39 90 00
WWW.TESO.COM.MX

POP-JOI.COM

@POPJOI